

GUIA DE INÍCIO RÁPIDO

POSITIVO MASTER

RECOMENDAÇÕES DE USO

- Para limpar seu computador, utilize somente pano levemente umedecido em água, sem detergentes ou solventes, como querosene ou álcool, com o equipamento desligado da rede de energia elétrica.
- Caso o seu computador venha acompanhado de um monitor, para limpar a tela, utilize uma flanela.
- É aconselhável desligar o equipamento da rede de energia elétrica durante tempestades ou ocasiões em que possa haver queda de energia. Raios podem danificar seu computador.
- Evite choque mecânico (quedas) contra o computador. A unidade de disco rígido (HD) pode ter seu funcionamento comprometido.
- Não use o equipamento ao mesmo tempo em que estiver se alimentando. Resíduos de alimento que porventura entrem em contato com o equipamento, especialmente líquidos, podem comprometer o bom funcionamento.
- Não introduza objeto de nenhum tipo nas aberturas, pois isso pode danificar seu computador e lhe causar choques elétricos.
- Utilize um antivírus atualizado em seu computador.
- As placas de expansão que porventura deseje instalar, somente podem ser colocadas por uma Assistência Técnica Autorizada. A instalação não autorizada implica perda da garantia.



IMPORTANTE

A exposição prolongada a sons em altos volumes poderá causar danos a audição, e quanto mais alto o volume, menor será o tempo necessário para prejudicar a audição. Para proteger a audição tome alguns cuidados:

- Reduza o volume se não for possível ouvir alguém falando ao seu redor.
- Evite aumentar o volume para bloquear ruídos do ambiente.
- Diminua o volume antes de conectar os fones de ouvido.
- Evite ouvir o som em alto volume por longos períodos.

Se sentir incômodo, desligue a fonte sonora e consulte um médico.

LIGANDO O COMPUTADOR

1. Acessórios e Documentação

O equipamento acompanha:

- Cabo de alimentação elétrica ou adaptador CA
- Mouse
- Teclado
- Outros itens opcionais
- Guia rápido

2. Local e condições para instalação

Instale o computador em local limpo, sem umidade excessiva e onde haja boa circulação de ar. Deixe um espaço vazio de pelo menos 10 centímetros entre a parte de trás e as laterais do gabinete para ventilação.



3. Conectando o teclado e o mouse

Conecte a extremidade correta do cabo do mouse e do teclado com a parte traseira do gabinete.

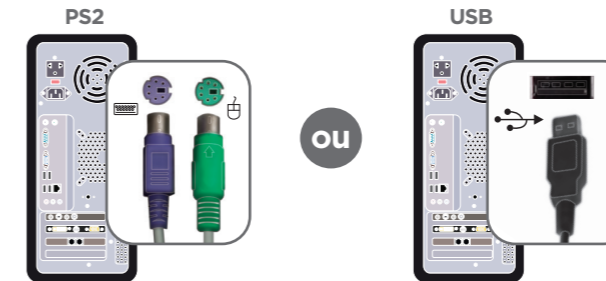

MANUAL DO USUÁRIO

Para mais informações, consulte o manual eletrônico pelo QR-Code abaixo.



www.positivoempresas.com.br

SUPORTE

Nos contate, será um prazer atendê-lo. Para que seu atendimento seja ágil, tenha sempre em mãos o número de série do seu equipamento e a nota fiscal de compra.

☎ **0800 644 6591**
de segunda a sexta-feira, exceto feriados nacionais, das 8 às 18 horas (horário de Brasília).



Preservação Ambiental

A conscientização ambiental faz parte da cultura de cada pessoa, faça a sua parte. Recomenda-se que seu equipamento antigo e em desuso não seja descartado no lixo comum. Para saber como colaborar, entre em contato através dos canais ao lado:

✉ recicle@positivo.com.br

☎ 4002 6440
(capitais e grandes centros)
0800 644 7500
(demais regiões)

@ www.meupositivo.com.br/tiverde

POSITIVO MASTER

POSITIVO

©2022 - Positivo Tecnologia. Todos os direitos reservados. Este documento é de propriedade da Positivo Tecnologia, não podendo ser reproduzido, transmitido, transcrito, total ou parcialmente, sem autorização prévia por escrito da mesma. Seu conteúdo possui caráter técnico-informativo. A Positivo Tecnologia reserva-se o direito de realizar as alterações que julgar necessárias em seu conteúdo sem prévio aviso. Todos os nomes de empresas e produtos citados são marcas registradas de seus respectivos proprietários. Fotos meramente ilustrativas e as cores podem variar conforme o modelo. Componentes sujeitos à alteração sem prévio aviso.

HDMI Os termos HDMI e HDMI High-Definition Multimedia Interface, e o logotipo HDMI são marcas ou marcas registradas da HDMI Licensing Administrator, Inc. nos Estados Unidos e em outros países.

4. Conectando o monitor

Conecte seu monitor de acordo com o cabo fornecido. Alguns modelos exigem conexões diferentes das representadas. Para mais informações leia também o manual do monitor.

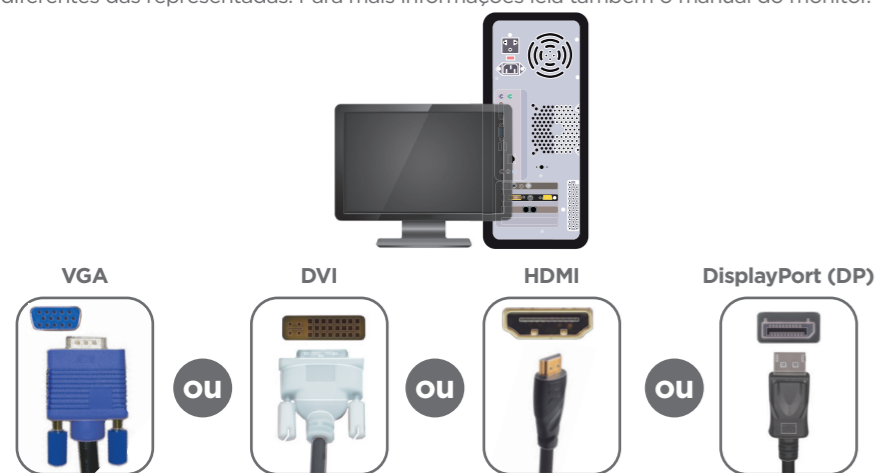

5. Conectando o cabo de energia

Fonte de Alimentação

Verifique se o computador vem com uma fonte automática ou uma fonte com seleção de tensão (110V ou 220V). Se a chave de seleção de tensão não estiver no seu produto, desconsidere a orientação a seguir, pois seu computador possui seleção automática de voltagem. No caso de fonte com seleção de tensão o número que aparece na chave é o da tensão selecionada. O computador vem configurado de fábrica para a tensão 220V, caso a rede elétrica local seja de 110V, deslize a chave de seleção de tensão para o sentido oposto.

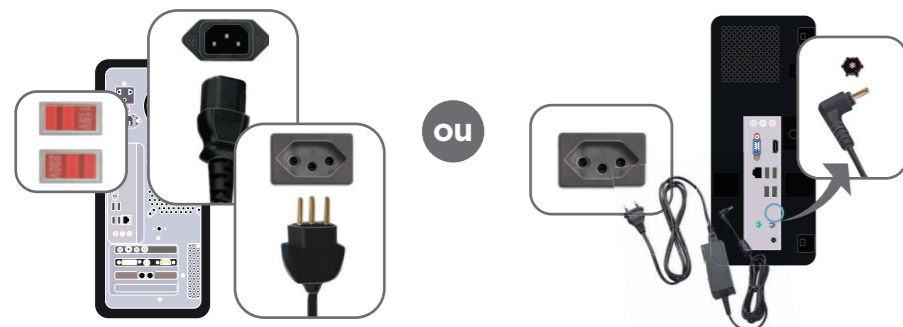

! IMPORTANTE

Recomendamos o uso de um estabilizador de tensão (não fornecido) para conectar o computador à rede elétrica.

Adaptador CA

Identifique a conexão do adaptador CA na traseira do seu computador. Conecte o adaptador CA em primeiro lugar ao seu computador e posteriormente à rede elétrica. O adaptador CA é automático, ou seja, pode ser ligado em 110V ou em 220V.

6. Conectando os cabos para Internet

Escolha a conexão ideal de acordo com sua conexão para internet:

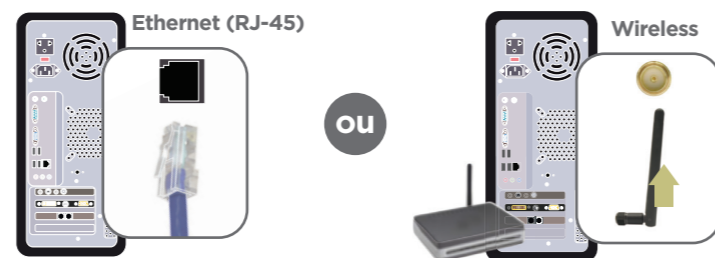

! IMPORTANTE

O desempenho da conexão, incluindo velocidade e estabilidade, para navegação na Internet está diretamente relacionado ao tipo de conexão. No caso da conexão banda larga, as condições do serviço incluindo o tipo, seja via cabo, wireless ou móvel, a velocidade de navegação, são definidas conforme interesse e escolha do usuário. O desempenho depende da estrutura da prestadora de serviço, velocidade da conexão contratada, condições de disponibilidade do serviço, tipo de modem adquirido, entre outros. As configurações e demais informações necessários para o funcionamento da conexão banda larga são fornecidos pela prestadora do serviço.

SISTEMA DE RECUPERAÇÃO

A utilização do “Sistema de Recuperação” pode ser necessária, caso você tenha algum problema com o sistema operacional, como instabilidade, problemas com vírus ou problemas que não podem ser resolvidos pela solução de problemas do seu sistema operacional. Para mais informações, consulte o manual eletrônico pelo QR-Code abaixo.

GARANTIA E SUPORTE

O prazo de garantia do equipamento consta no campo de observações da nota fiscal de compra. Na ausência desta, o prazo de garantia e modalidade de atendimento pode ser consultado através de contato com um dos números da Central de Relacionamento Positivo, tendo o número de série do equipamento em mãos.

Modalidades de Atendimento

1. Balcão - O equipamento deve ser encaminhado até a Assistência Técnica Autorizada Positivo Tecnologia indicada pela Central de Relacionamento Positivo.
2. On Site - Deve-se entrar em contato através de um dos telefones da Central de Relacionamento Positivo para comunicação do problema. Caso seja necessária a presença de um técnico para a correção do problema, será providenciado o agendamento de uma visita técnica.

Canais de Atendimento

Para que seu atendimento seja ágil, tenha sempre em mãos o número de série do seu equipamento e a nota fiscal de compra.

Ligue para a **Central de Relacionamento Positivo: 0800 644 6591**, de segunda a sexta-feira, exceto feriados, das 8 às 18 horas (horário de Brasília).

A Central de Relacionamento Positivo prestará o devido suporte e, se necessário, em caso de problemas no hardware, indicará a Assistência Técnica ou ponto de serviço, com localização mais próxima do seu endereço.